

Methode A. Montage kunststof kozijn met een stelkozijn:

Het bepalen van de benodigde maat voor uw nieuwe kunststof kozijnen:

Stel: Het stenen raamgat is 1000 mm x 1000mm.

Normale houten kozijnen zitten strak in het raamgat. Bij kunststof kozijnen moet een speling van 0,5 cm rondom zijn voor eventuele werking i.v.m. temperatuur verschillen. In dit geval moet.....

- DE BUITENMAAT (INCLUSIEF AANSLAG) VAN HET NIEUWE KUNSTSTOF KOZIJN MOET DAN 990 MM X 990 MM ZIJN.

= (1 cm kleiner dus! Er is dan een halve cm speling rondom, links rechts onder boven!)

- DE BINNENMAAT (ZONDER AANSLAG) VAN HET NIEUWE KUNSTSTOF KOZIJN IS DAN 950 MM X 950 MM.

= (automatisch 2 x aanslag= 4 cm kleiner)

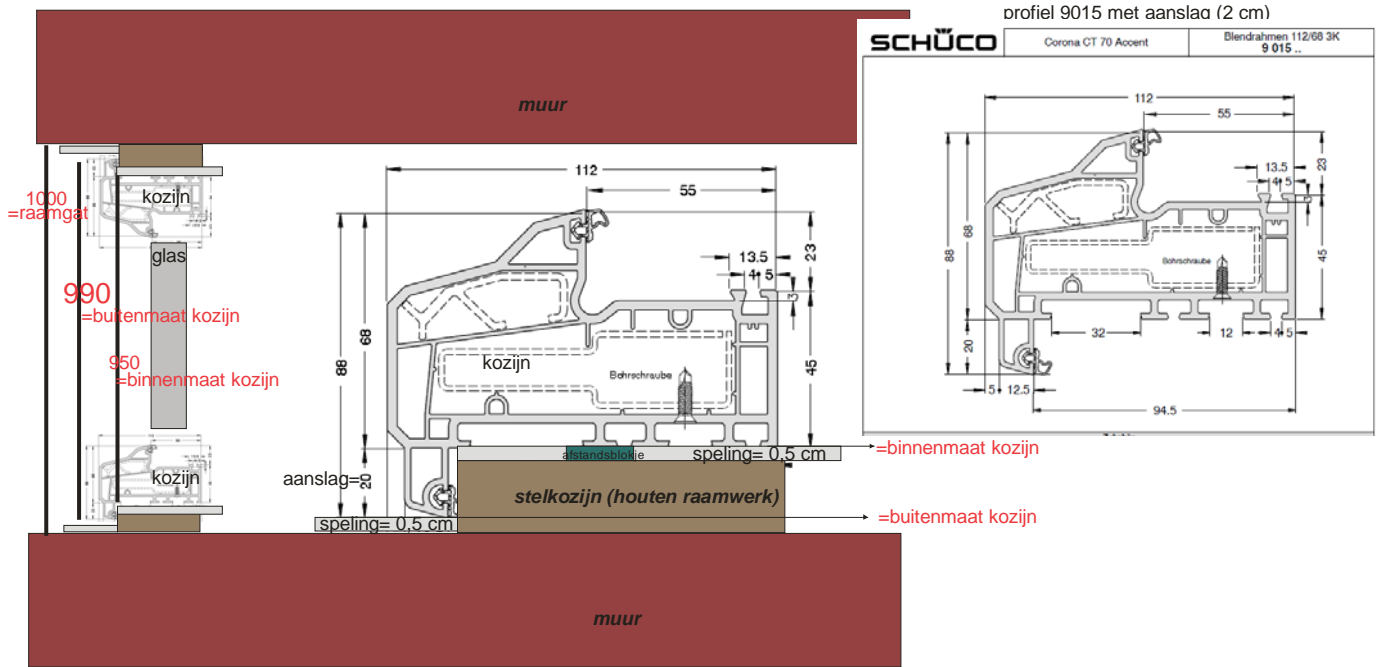

-DE BUITENKANT BEHOEFT VERDER GEEN VERDERE AFWERKING EN ZIET ER MOOI EN PERFECT UIT

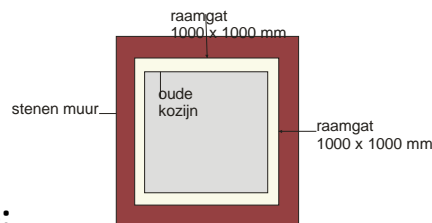
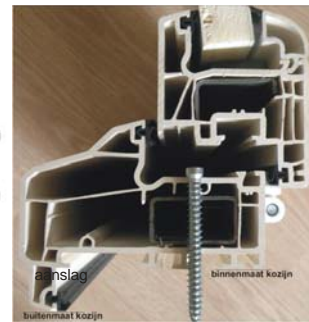
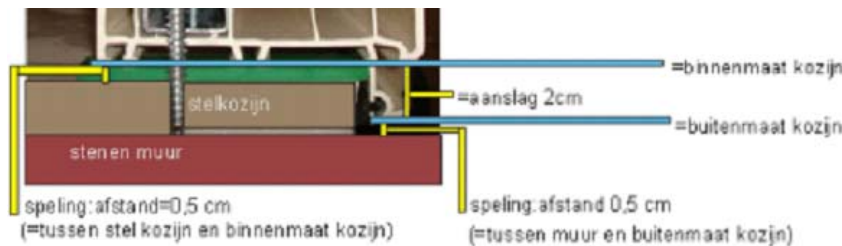

Ga als volgt te werk: Uw oude kozijn:

1. Verwijder het oude raamkozijn. Wat overblijft is..... het kale raamgat.



2. Plaats in dit raamgat een stelkozijn (= Rondom een houten raamwerk in het raamgat)

- De dikte van de te monteren stelkozijnen zijn afhankelijk van de ruimte die aanwezig is.
- (Zorg voor een halve cm rondom speling tussen de binnenmaat van het kozijn en het stelkozijn.)



(Mooi is als de buitenkant van het stelkozijn een zwart rubber kunststof strip geplaatst wordt. Het aanslagrubber wordt daar weer tegen gedrukt waardoor het geheel waterdicht en afgewerkt is.)

3. Schuif het nieuwe kunststof kozijn met de aanslag om het stelkozijn

- stel het kozijn klem en waterpas middels bijvoorbeeld afstandsblokjes en
- (Zorg voor een halve cm rondom speling tussen de buitenmaat van het kozijn en het raamgat.) En
- (zorg voor een halve cm rondom speling tussen de binnenmaat van het kozijn en het stelkozijn).

-DE BUITENKANT BEHOEFT VERDER GEEN VERDERE AFWERKING EN ZIET ER MOOI EN PERFECT UIT



4. Schroef (0,6 cm x 7,2 cm) door het metaal in het kozijn, vast in het stelkozijn

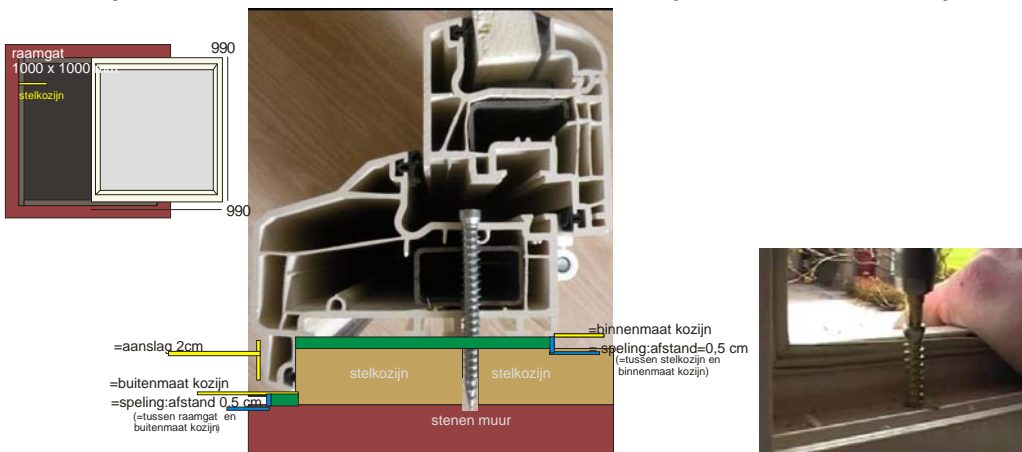

5. Afwerken binnenkant: Gat tussen de binnenmaat van het kozijn en het stelkozijn volpurren en



aftimmeren.

Zie hier: uw perfecte resultaat:



Methode B. Montage kunststof kozijn zonder een stelkozijn:

Het bepalen van de benodigde maat voor uw nieuwe kunststof kozijnen:

Stel: Het stenen raamgat is 1000 mm x 1000mm.

Normale houten kozijnen zitten strak in het raamgat. Bij kunststof kozijnen moet een speling van 0,5 cm rondom zijn voor eventuele werking i.v.m. temperatuur verschillen. In dit geval moet.....

- DE BUITENMAAT VAN HET NIEUWE KUNSTSTOF KOZIJN MOET DAN 990 MM X 990 MM ZIJN.

≡ (1 cm kleiner dus! Er is dan een halve cm speling rondom, links rechts onder boven!)

- DE BINNENMAAT = GELIJK AAN DE BUITENMAAT

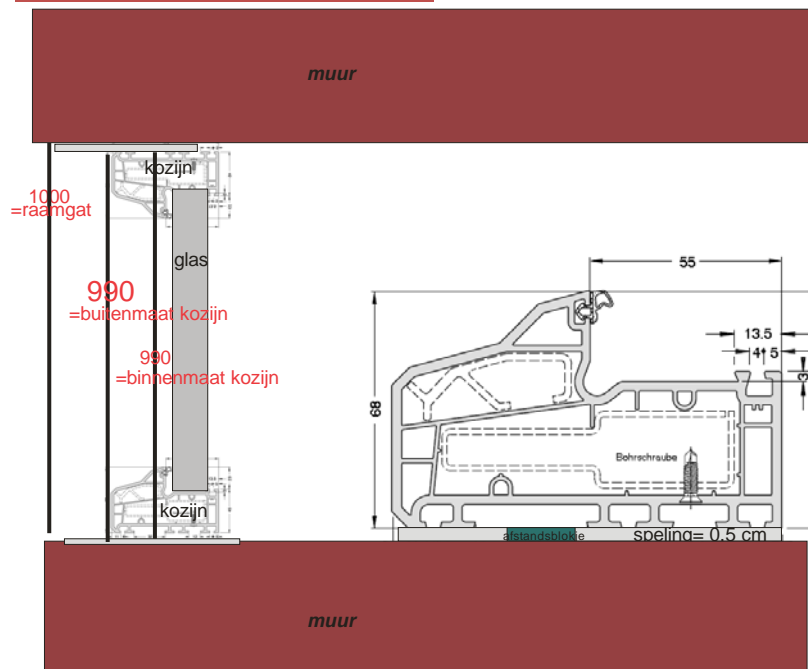

profiel 9014 zonder aanslag

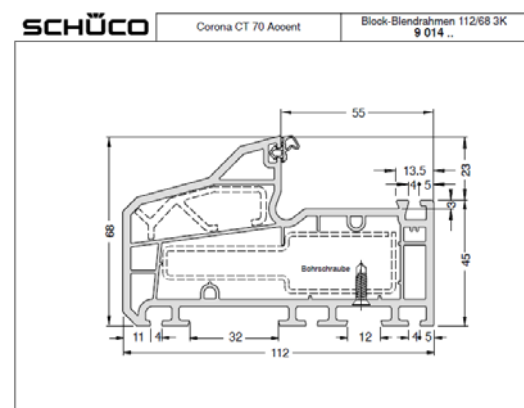

- HET GAT TUSSEN DE MUUR EN HET KOZIJN (0,5 CM RONDOM) MOET DICHTGEPURT WORDEN EN AAN DE BUITENKANT AFGEWERKT WORDEN MIDDELS COMPTRIBAND , KIT , SILICONE OF IETS DERGELIJKS.

3. loshalen glaslat:

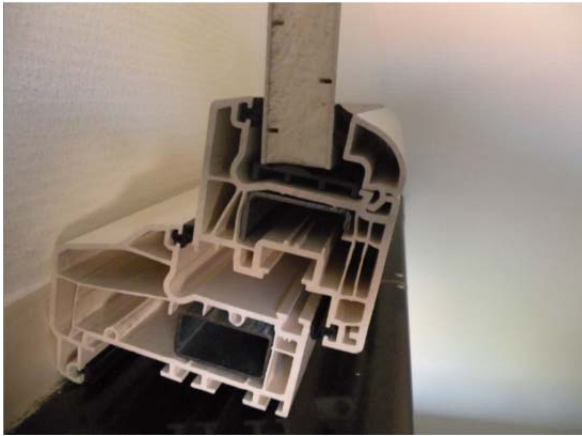

kozijn



ingeklikte glaslat



tik

vanuit het midden van de glaslat (eventueel met hamer) de punt van een zo scherp (vlak) mogelijke spatel in de naad tussen de glaslat en het kozijn. De glaslat komt vervolgens los en plaats vervolgens de hele spatel in de ontstane opening



Ga wat van links naar rechts en gebruik de spatel een beetje als hefboom. Vervolgens komt de hele glaslat los!



Adres:
Van Cronenburchstraat 12B
8921 AP Leeuwarden
Tel:
0031(0)6 231 382 18
0031(0)5 884 474 77
Fax:
0031(0)8 471 075 26
E-mail:
info@kozijnenkoning.nl
www.kozijnenkoning.nl
KVKnr.:01110741
www.schueco.de